



Приспособление с ручным зажимом предназначено для выполнения работ на станках сверлильно-фрезерной группы.

Приспособление изготавливается на базе ручного самоцентрирующего клинореечного патрона, что позволяет обеспечивать передачу больших зажимных усилий при небольшом крутящем моменте на ключе. Конструкция позволяет выполнять быструю переналадку реверсивных кулачков, которые выполняют функцию прямых и обратных, при их переустановке.

По требованию потребителя возможна комплектация приспособления сборными кулачками.

Пример заказа:

Приспособление с ручным зажимом – ЗПР-250.65.

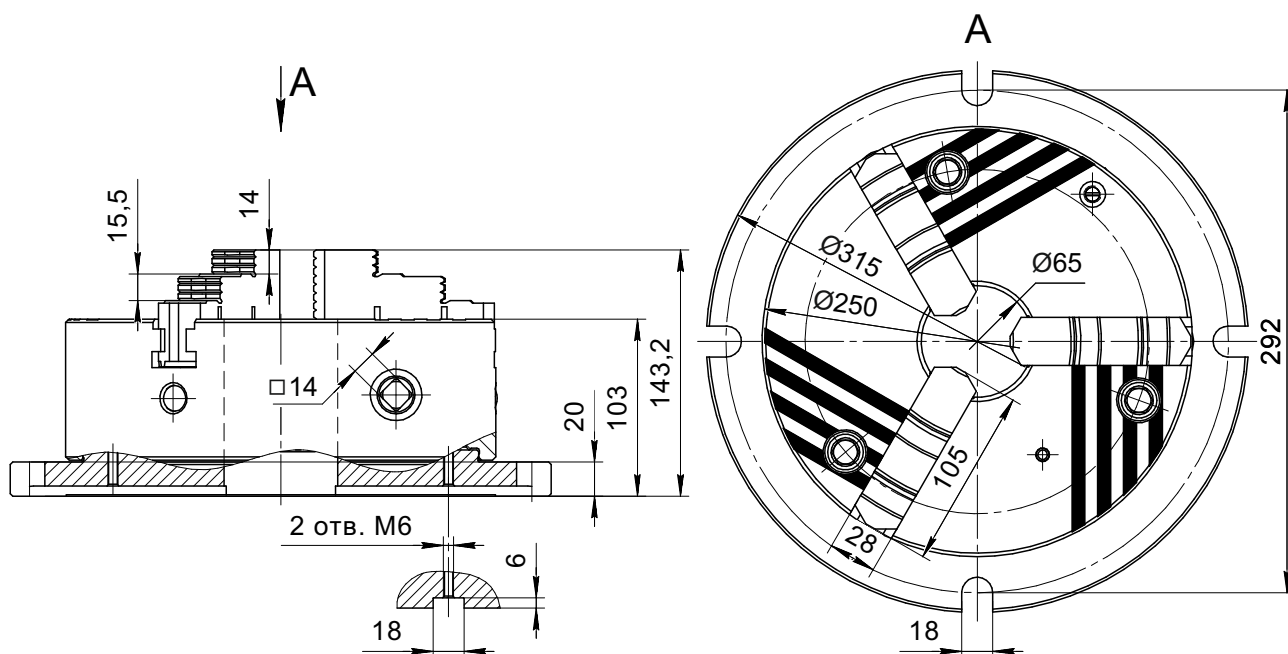

Технические характеристики

Наименование параметров		Значение
Крутящий момент на зажимном ключе	Н·м	180
Суммарная сила зажима в кулачках	кН	90
Рабочий ход кулачка	мм	8,0
Диапазон диаметров зажимаемых поверхностей	мм	15-250
Максимальный вылет кулачков	мм	325
Масса	кг	40