

Комплектное зажимное устройство устанавливается на станки токарной группы и предназначено для механизированного зажима заготовок.

Устройство состоит: 1) зажимной патрон (полый или с закрытым центром); 2) привод (пневмоцилиндр, гидроцилиндр, электромеханическая головка); 3) соединительная тяга; 4) система управления (не входит в комплект поставки).

Зажимной патрон и привод к нему могут устанавливаться на любой шпиндель в зависимости от станка. Зажимные патроны могут быть двух исполнений: с закрытым центром для обработки штучных заготовок; с проходным отверстием для обработки заготовок типа «пруток».

По требованию потребителя за отдельную плату поставляется пневматический распределительный кран.

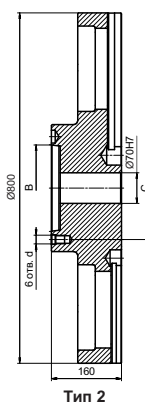
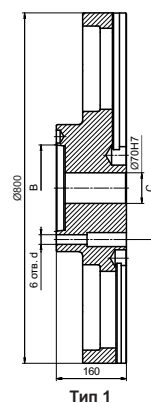
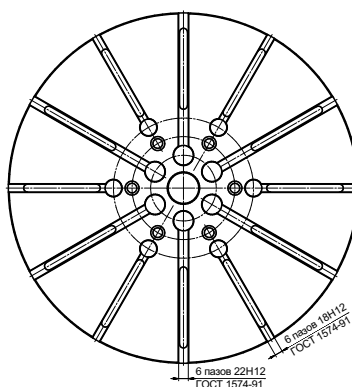
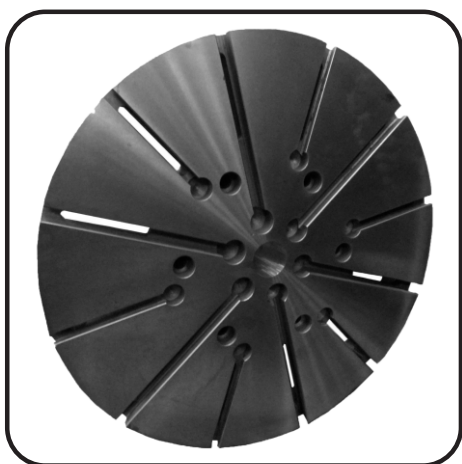

Тип 1

Тип 2

Планшайба предназначена для установки на токарных универсальных и специальных станках. Служит для зажима и обработки в специальных приспособлениях, установленных в пазах планшайбы, деталей вращения, штучных заготовок сложной конфигурации, поковок и т. п.

По требованию заказчика возможно изготовление планшайб токарных других типоразмеров.

Модель	Условный размер конуса	Тип	Значения			Масса, кг
			B	C	d	
ПШ-800.A11	№11 ГОСТ 12595	1	Ø196,869	Ø235	Ø22	270
ПШ-800.J11	№11 ГОСТ 12593	2	Ø196,869	Ø235	M20	270
ПШ-800.A15	№15 ГОСТ 12595	1	Ø285,775	Ø330,2	Ø26	300
ПШ-800.J15	№15 ГОСТ 12593	2	Ø285,775	Ø330,2	M24	300