



Патроны предназначены для закрепления штучных заготовок, обрабатываемых на станках токарной группы классов точности «В» и «А» в условиях серийного и массового производства.

Патроны работают от механизированного привода, устанавливаемого на заднем конце шпинделя станка. Настройка на необходимый диаметр зажима осуществляется переустановкой накладных кулачков по рифлениям основных кулачков, при этом сохраняется необходимая точность патрона.

К преимуществам патрона можно отнести проходное отверстие, которое позволяет обрабатывать заготовки пропуская их через шпиндель станка. Патроны взаимозаменяемы с патронами ведущих производителей SMW-Autoblok, Schunk, RÖHM, KITAGAWA, SAMCHULLY, AUTO Strong и др.

Точность патронов ISO 3442-3.

Класс точности балансировки **G 6,3** ГОСТ ИСО 1940-1.

Тип крепления патрона:

1 – «С» крепление на фланцевый конец шпинделя по ISO 702-4 (DIN 6353);

2 – «А» крепление на фланцевый конец шпинделя по ГОСТ 12595 (ISO 702-1; DIN 55026).

По требованию потребителя возможно изготовление патрона для крепления на фланцевые концы шпинделя по ГОСТ 12593 (ISO 702-3; DIN 55027) или ГОСТ 26651 (ISO 702-2; DIN 55029).

По исполнению патроны изготавливаются с дюймовым «Д» (1/16"х90°; 3/32"х90°) или метрическим «М» (1,5"х60°) зубчатыми соединениями накладных кулачков.

Примеры заказа:

Патрон диаметром 250 мм с креплением на фланцевый конец шпинделя по ГОСТ 12595; условным размером конуса №6, с дюймовым зубчатым соединением – **ППМ-250.66Д/А6**.

Патрон диаметром 210 мм с креплением на фланцевый конец шпинделя по ISO 702-4, с метрическим зубчатым соединением – **ППМ-210.52М**.

Технические характеристики

Наименование параметров		Диаметр патрона, мм				
		170	210	250	315	400
Проходное отверстие	мм	45	52	66	95	118
Ход штока	мм	14	17	21	21	27
Ход кулачка	мм	3,5	4,5	5,5	5,5	7
Диапазон диаметров зажимаемых поверхностей	мм	10	12	20	30	40
		-	-	-	-	-
Максимальное усилие, передаваемое приводом	кН	25	38	50	60	70
Суммарная сила зажима в накладных кулачках	кН	60	90	120	150	170
Допустимая частота вращения патрона	мин ⁻¹	6000	5000	4000	3200	2500
Масса патрона	кг	14,5	22,5	35	52	95

ВЫСОКОТОЧНЫЕ МЕХАНИЗИРОВАННЫЕ ПОЛЫЕ ПАТРОНЫ С ОБЫЧНЫМ ПРОХОДНЫМ ОТВЕРСТИЕМ

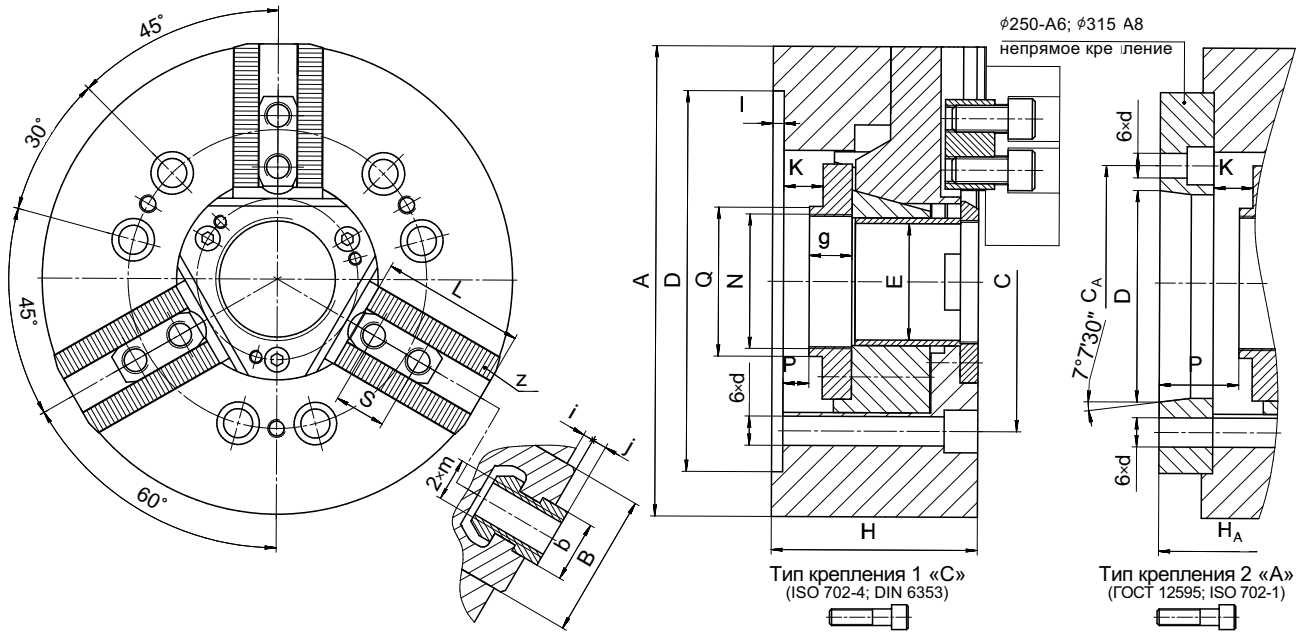

Технические данные

Наименование параметров		ППМ-170.45Д ППМ-170.45М		ППМ-210.52Д ППМ-210.52М		ППМ-250.66Д ППМ-250.66М			ППМ-315.95Д ППМ-315.95М			ППМ-400.118Д ППМ-400.118М			
Тип крепления		C140		A5		C170		A6		A8		C300		A11	
A	мм	Ø170		Ø210		Ø250			Ø315			Ø400			
D	мм	Ø140	Ø82,563	Ø170	Ø106,375	Ø220	Ø106,375	Ø139,719	Ø300	Ø139,719	Ø196,869	Ø300	Ø196,869		
I	мм	5	-	5	-	5	-	-	5	-	-	6	-		
E	мм	Ø45		Ø52		Ø66			Ø95			Ø118			
C	мм	Ø104,8		Ø133,4		Ø171,4	-	Ø171,4	Ø235	-	Ø235	Ø235			
C _A	мм	-	-	-	-	-	Ø133,4	-	-	Ø171,4	-	-	-		
d	мм	Ø11		Ø13		Ø17	Ø13	Ø17	Ø17		Ø21	Ø21			
H	мм	77		92		105			111			128			
H _A	мм	-	87	-	104	-	124	119	-	136	127	-	143		
L	мм	47		64		77,5			91			115			
N* max	Д	М55x2		М60x1,5		М72x1,5			М102x2			М130x2			
	М	М55x2		М60x2		М75x2			М100x2			М130x2			
Q	мм	Ø60		Ø67		Ø78			Ø111			Ø143			
z	Д	дюйм		1/16"x90°		1/16"x90°			1/16"x90°			3/32"x90°			
	М	мм		1,5x60°		1,5x60°			1,5x60°			1,5x60°			
g	мм	17		19		20			23			34			
P min	мм	-4	9	-6	11	-7	12	17	-4	26	17	-13	8		
P max	мм	10	25	11	28	14	33	38	17	47	38	14	35		
K	мм	14		17		21			21			27			
B	мм	35		40		45			45			60			
b	Д	мм		14		17			21			25,5			
	М	мм		12		14			16			22			
m	Д	мм		М10		М12			М16			М20			
	М	мм		М10		М12			М16			М20			
l	мм	3		3		4			4			5			
j	мм	2,5		2,5		2,5			2,5			3,5			
S	Д	мм		16,5		23			30			34			
	М	мм		20		25			30			34			

*N - по требованию потребителя возможно изготовление другого типоразмера резьбы.