

7200-0209-12

7200-0219-12

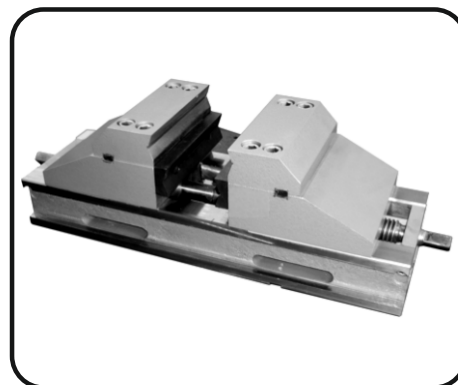

Тиски самоцентрирующие предназначены для закрепления заготовок при механической обработке на металлорежущих станках.

Технические данные и характеристики

Модель	Значения, мм							Усилие зажима, кН	Масса, кг
	B	A	h	H	C	L	S		
7200-0209-12	125	125	45	157	418	366	□17	20	30
7200-0219-12	200	210	65	195	613	700	□19	35	90