

# СТОЛ КРУГЛЫЙ ФРЕЗЕРНЫЙ

  
BZSP

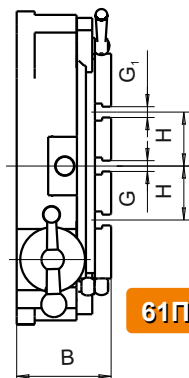

61П-17-000

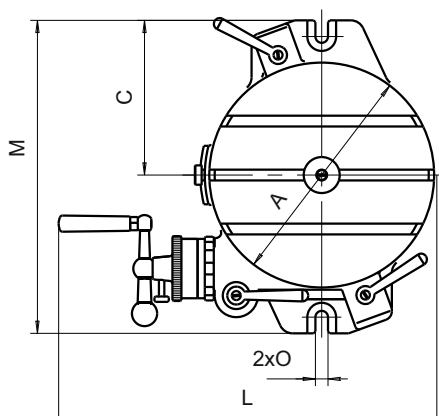

Стол предназначен для установки и закрепления деталей или приспособлений на металлорежущих станках. Стол спроектирован с учетом требований современной станкостроительной промышленности.

Класс точности стола - П или Н,

Цена деления шкалы лимба - 1 мин,

Цена деления шкалы планшайбы - 1 градус,

Передаточное отношение червячной пары 1:180.

## Технические данные и характеристики

Модель	Значения, мм									Масса, кг
	A	B	C	G	G <sub>1</sub>	H	L	M	O	
61П-17-000	Ø250	105	172	12Н9	12Н12	60	421	348	14	36