

ГОЛОВКИ РЕЗЦОВЫЕ

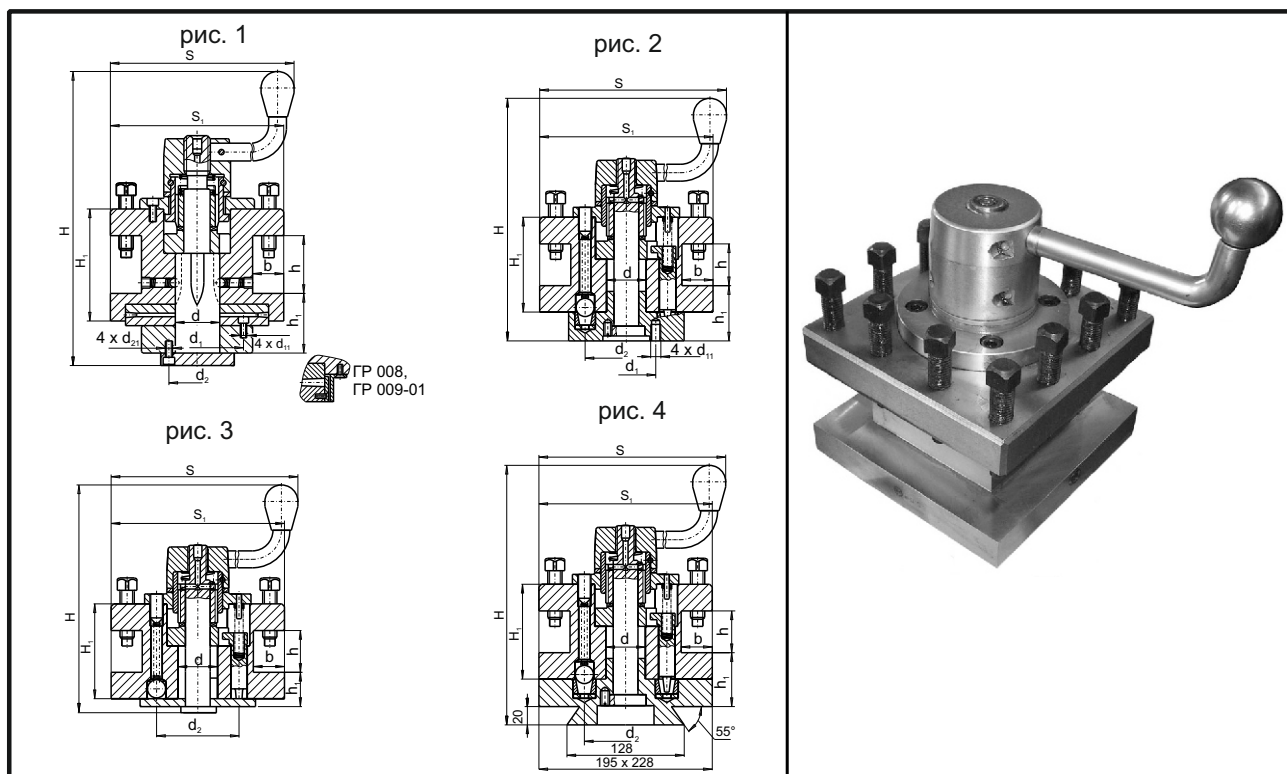

Головки резцовые ГР 001-02 (рис.1), ГР 002 (рис.2), ГР 002-01 (рис.3), ГР 003 (рис.4), ГР 008 (рис.1), ГР 009-01 (рис.1) предназначены для закрепления резцов на токарных станках.

В головках ГР 001-02, ГР 008, ГР 009-01 фиксация положения резцедержки в позиции обеспечивается полумуфтами с зубьями "Хирт" с точностью позиционирования 0,005 мм.

В головках ГР 002, ГР 002-01 и ГР 003 фиксация резцедержки на оси осуществляется пальцевым фиксатором с точностью позиционирования 0,05 мм.

Головки ГР 001-02 применяются в станках СА700 (800)СФ2, СА983СФ2, СА750КФ2, СА1000КФ2.

Головки ГР 002 применяются в станках СА630С.

Головки ГР 002-01 применяются в станках 1М63.

Головки ГР 003 применяются в станках 1Н983 (РТ983).

Головки ГР 008 применяются в станках СА1100 (1250, 1400)СФ, СПФ2

Головки ГР 009-01 применяются в станках СА500 (600, 630)Ф.

Модель головки	Значения для моделей												
	S ₁	H ₁	b	h	h ₁	d h6	d ₁	d ₁₁	d ₂	d ₂₁	H	S	Масса, кг
ГР 001-02	195	133	35	65	75	50	110	M8	67	M8	350	320	35
ГР 002	195	115	35	53	67	48	100	M12	100	-	300	320	45
ГР 002-01	195	115	35	53	40	60	-	-	100	-	290	325	29
ГР 003	195	115	35	53	62	48	-	-	100	-	320	320	45
ГР 008	240	160	40	70	96	60	130	M8	78	M10	400	240	71
ГР 009-01	180	120	35	45	87	50	110	M8	67	M8	335	305	33